

Optie uitbouw 1,2m: vergunningsvrij

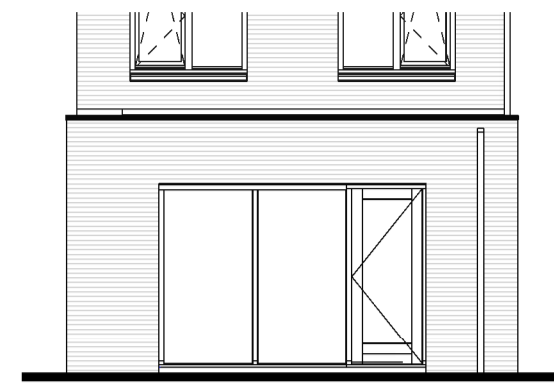

Achtergevel

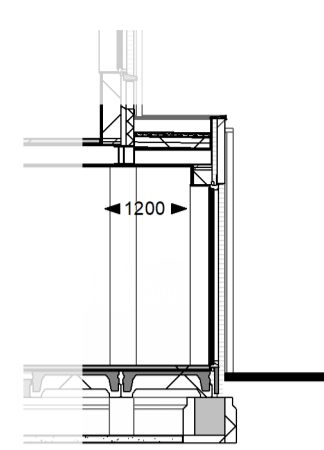

Doorsnede

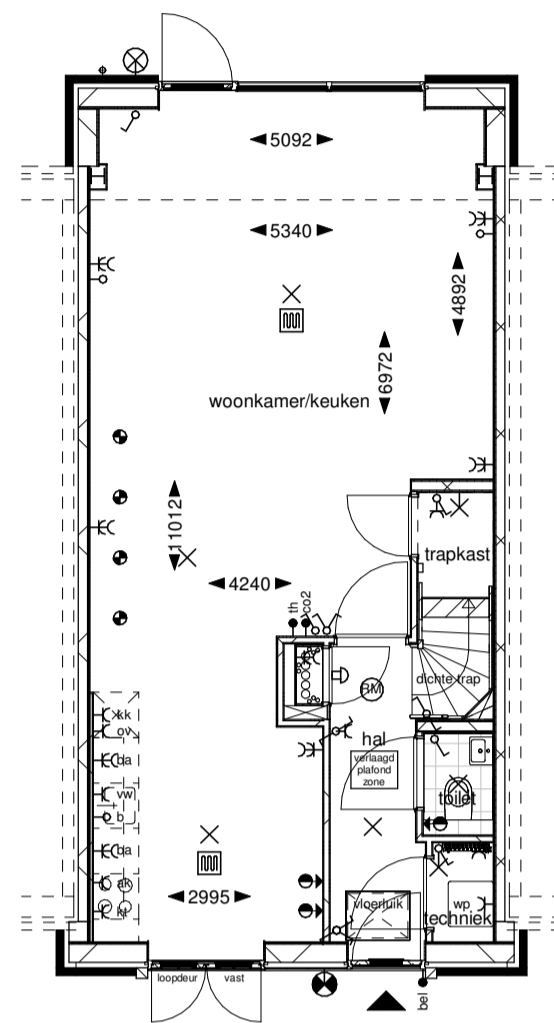

Begane grond

Optie uitbouw 2,4m: vergunningsvrij

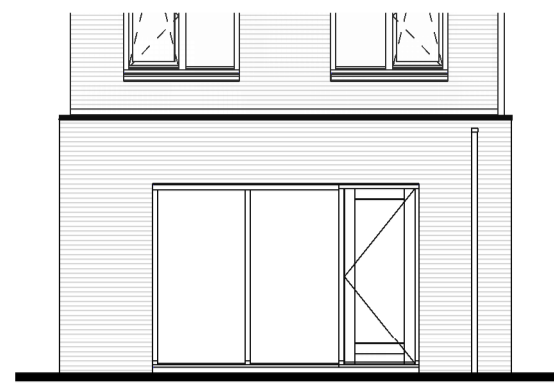

Achtergevel

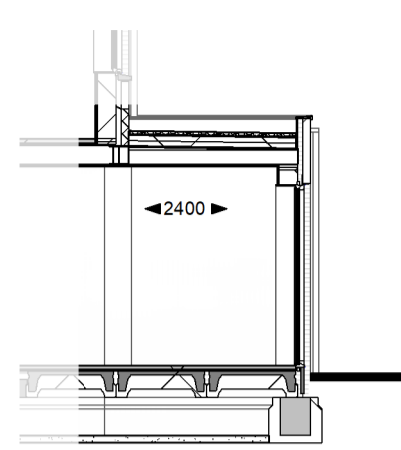

Doorsnede

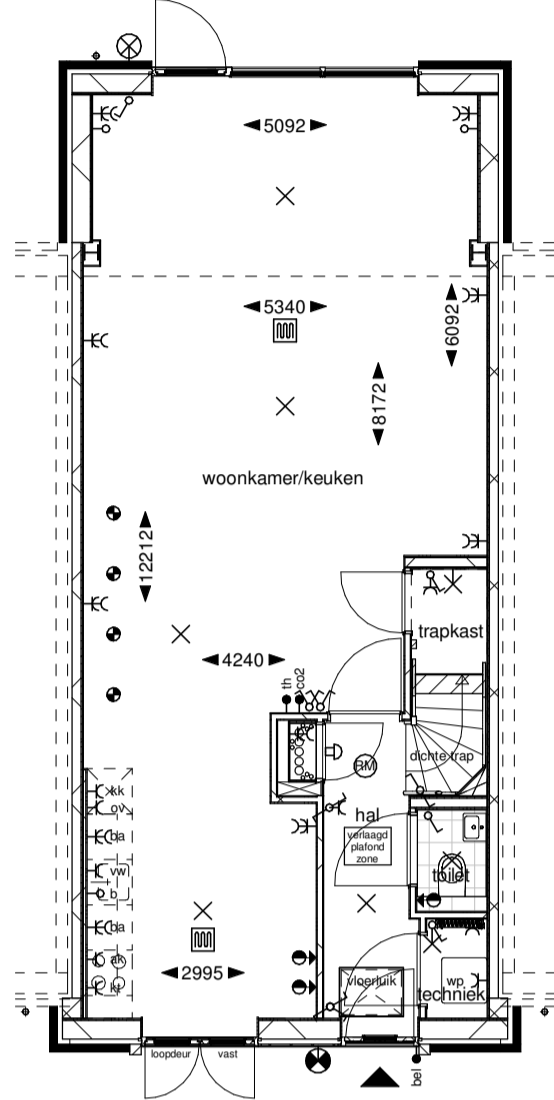

Begane grond

Optie dubbele deuren achtergevel: vergunningsvrij

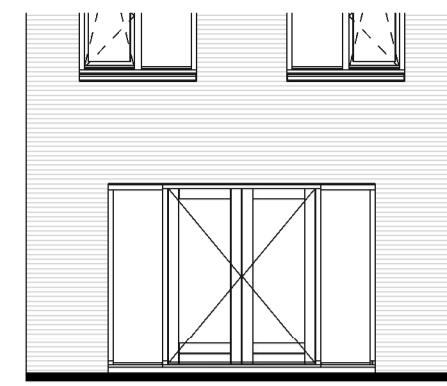

Achtergevel

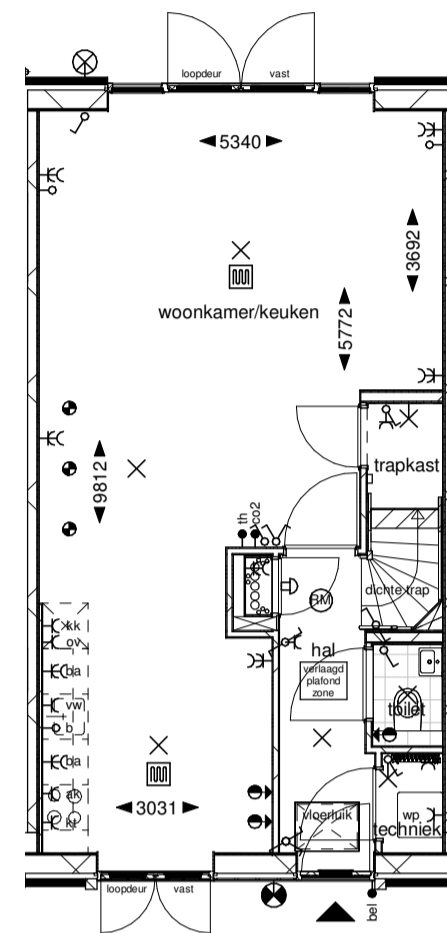

Begane grond

Optie indeling eerste verdieping: vergunningsvrij

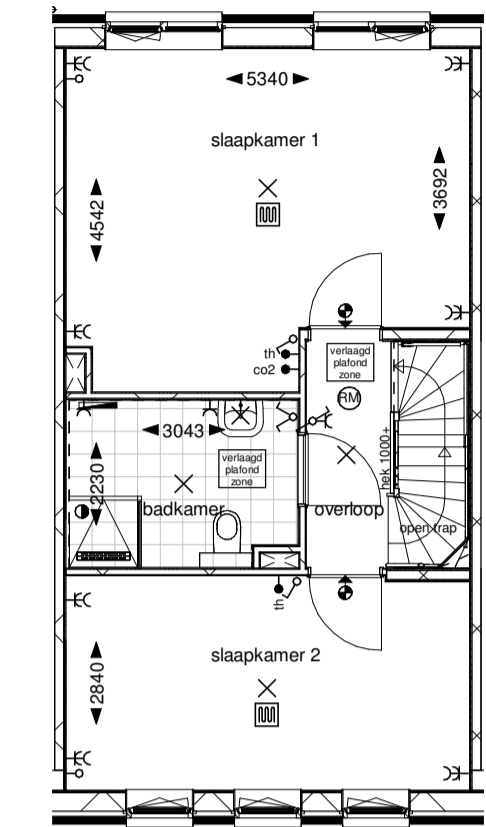

Eerste verdieping

Optie dakkapel achtergevel: vergunningsvrij

De ruimte op zolder blijft onbenoemd en wordt dus geen verblijfsruimte of slaapkamer, ook bij plaatsing van dakkapel. Bij alle bwn's zullen overige pv-panelen naar de voorgevel verplaatst worden.

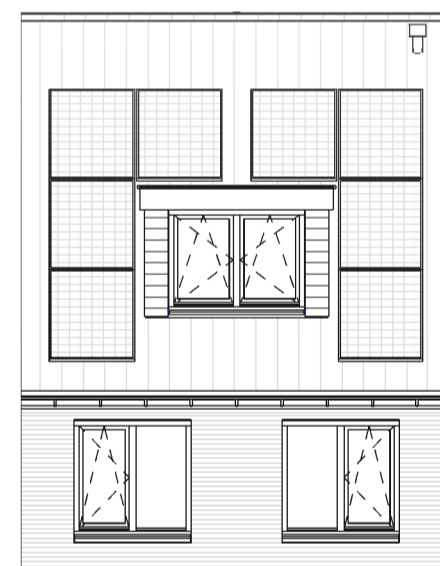

Achtergevel

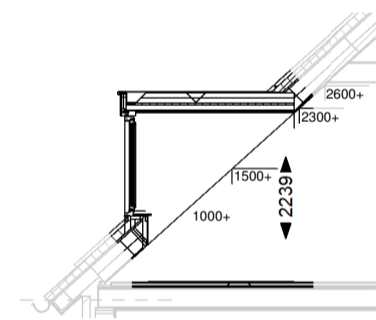

Doorsnede

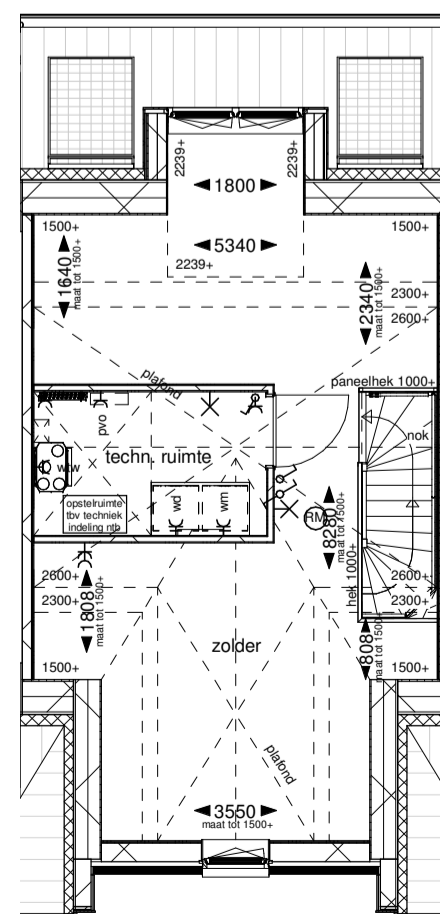

Tweede verdieping

Optie dakraam achtergevel: vergunningsvrij

De ruimte op zolder blijft onbenoemd en wordt dus geen verblijfsruimte of slaapkamer, ook bij plaatsing van dakramen. Bij alle bwn's zullen overige pv-panelen naar de voorgevel verplaatst worden.

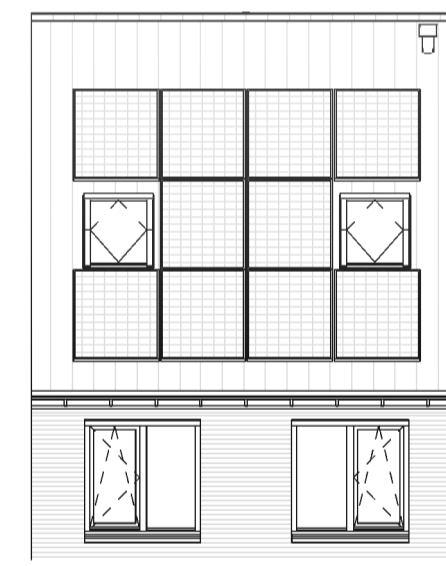

Achtergevel

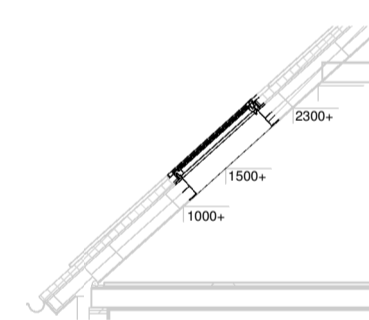

Doorsnede

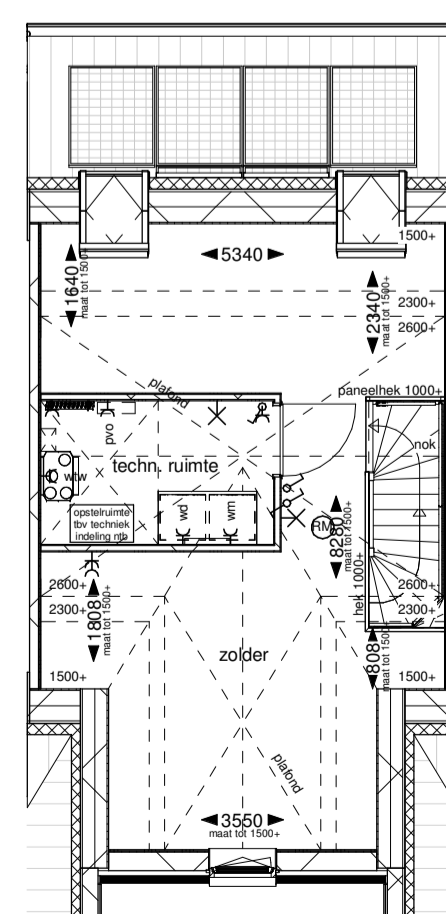

Tweede verdieping

Optie zolderindeling met één onbenoemde ruimte: vergunningsvrij

De ruimte op zolder blijft onbenoemd en wordt dus geen verblijfsruimte of slaapkamer, ook bij deze zolderindeling.

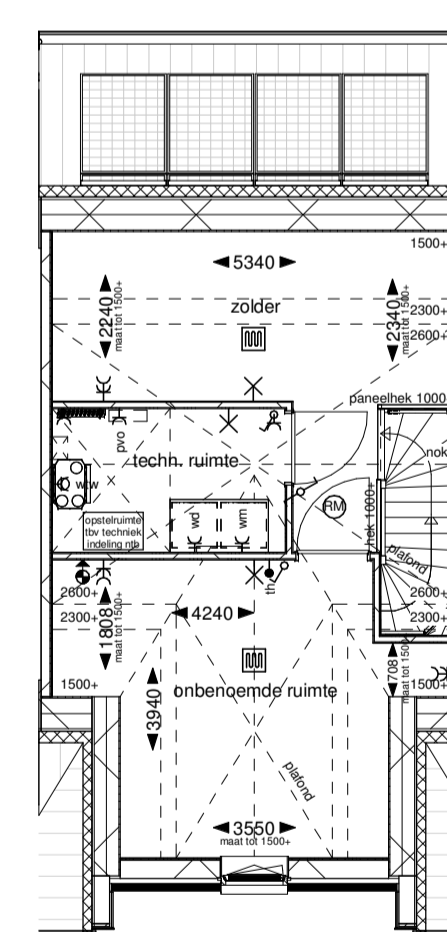

Tweede verdieping

Optie zolderindeling met 2 onbenoemde ruimtes: vergunningsvrij

De ruimte op zolder blijft onbenoemd en wordt dus geen verblijfsruimte of slaapkamer, ook bij deze zolderindeling.

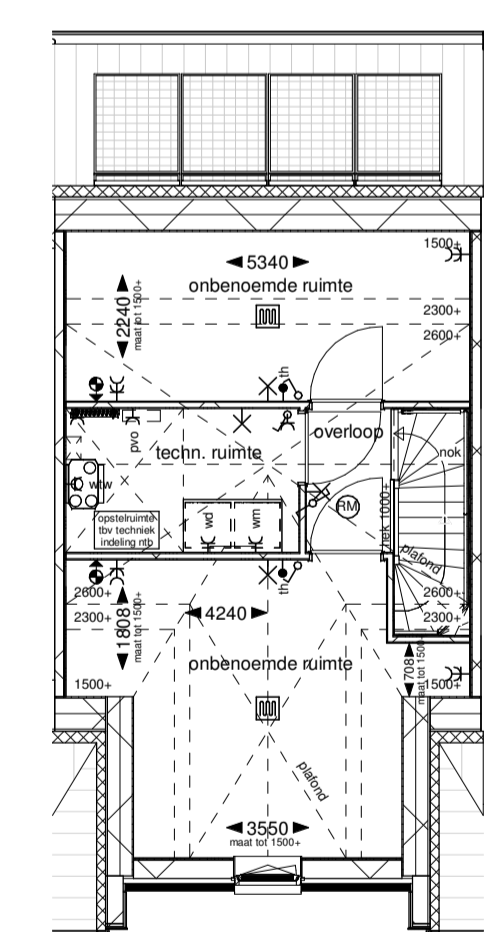

Tweede verdieping

Niet alle ruwbouwopties kunnen worden gekozen vanwege de BENG-eisen (wettelijke energieprestatie). In de tabel onderaan het document 'beknopt optieoverzicht grote bouwkundige opties' kunt u zien wat de optie mogelijkheden zijn voor het betreffende bouwnummer.

Getoonde gevelindelingen zijn indicatief, deze zijn afhankelijk van gekozen woning.

Project:	47 WONINGEN WILDERSZIJDE PO1A
Ontwikkelaar:	V.O.F. Ontw. Comb. Wilderszijde
Bladomschrijving:	Opties type R5T
Bladnummer:	VT-O-R5T
Formaat:	A1
Schaal:	1:100
Datum:	05-06-2024
Bouwnummers:	107, 111